

HOTĂRÂRE

privind modificarea și completarea Hotărârii Consiliului Județean Vâlcea nr.151 din 31 august 2018 privind darea în administrarea Centrului Județean pentru Conservarea și Promovarea Culturii Tradiționale Vâlcea, a unor spații care aparțin domeniului public al Județului Vâlcea, situate în municipiul Râmnicu Vâlcea, strada Maior V. Popescu nr.8, județul Vâlcea

Consiliul Județean Vâlcea, întrunit în ședința ordinară din ____ 2024, la care participă un număr de __ consilieri județeni din totalul de 32 în funcție și Președintele Consiliului Județean Vâlcea;

Având în vedere Propunerea Președintelui Consiliului Județean Vâlcea, înregistrată sub nr. 3974 din 16 februarie 2024;

Luând în considerare Referatul de aprobare al Președintelui Consiliului Județean Vâlcea, înregistrat sub nr. 3975 din 16 februarie 2024;

Văzând adresa Centrului Județean pentru Conservarea și Promovarea Culturii Tradiționale Vâlcea nr.173 din 29 ianuarie 2024, înregistrată la Consiliul Județean Vâlcea sub nr.2317 din 30 ianuarie 2024;

În conformitate cu prevederile art.108 lit.a) și art.173 alin.(1), lit.c) și alin.(4) lit.a) art.297 alin.(1) lit.a) și alin.(2), art.298, art.300 alin.(1) lit.c), art.333 alin.(3) și alin.(4) din Ordonanța de Urgență a Guvernului privind Codul administrativ, nr.57/2019, cu modificările și completările ulterioare, ale art.861 alin.(3), art.867, art.868, art.869 și art.870 din Codul Civil, precum și cu cele ale Hotărârilor Consiliul Județean Vâlcea nr.103 din 21 decembrie 1999, cu modificările și completările ulterioare, nr.151 din 31 august 2018 și nr.311 din 19 decembrie 2023;

În temeiul prevederilor art.196 alin. (1) lit. "a" din Ordonanța de Urgență a Guvernului privind Codul administrativ, nr.57/2019, cu modificările și completările ulterioare,

HOTĂRĂȘTE

Art.I Se aprobă darea în administrarea Centrului Județean pentru Conservarea și Promovarea Culturii Tradiționale Vâlcea a unui spațiu în suprafață de 38,34 mp, aflat în imobilul "Centrul Militar Județean" aparținând domeniului public al Județului Vâlcea, situat în str. Maior V. Popescu, nr.8, județul Vâlcea, biroul nr.65, etajul III.

Art.II Hotărârea Consiliului Județean Vâlcea nr.151 din 31 august 2018 privind darea în administrarea Centrului Județean pentru Conservarea și Promovarea Culturii Tradiționale Vâlcea, a unor spații care aparțin domeniului public al Județului Vâlcea, situate în municipiul Râmnicu Vâlcea, strada Maior V. Popescu nr.8, județul Vâlcea, se modifică și se completează după cum urmează:

Art.1 (1) Se aprobă darea în administrarea Centrului Județean pentru Conservarea și Promovarea Culturii Tradiționale Vâlcea a spațiilor în suprafață totală de 241,76 mp, respectiv birourile nr.43, nr.44, nr.45, nr.46, nr.58, nr.59, nr.60, nr.61 și nr.62 situate la etajul II și biroul nr.65 situat la etajul III, în imobilul "Centrul Militar Județean Vâlcea" din municipiul Râmnicu Vâlcea, strada Maior V. Popescu nr.8, care aparține domeniului public al Județului Vâlcea, ale căror date de identificare sunt prevăzute în anexa nr.1 și anexa nr.2, care fac parte integrantă din prezenta hotărâre".

(2) Anexa aprobată prin art.1 la Hotărârea Consiliului Județean Vâlcea nr.151 din 31 august 2018 se modifică și se înlocuiește cu anexele aprobate la alin.(1).

Art.2 (1) Centrul Județean pentru Conservarea și Promovarea Culturii Tradiționale Vâlcea va folosi spațiile date în administrare în următoarele condiții:

1. Să păstreze destinația inițială a acestora;
2. Să închirieze spațiile unor terțe persoane, fiind răspunzător de respectarea formalităților necesare cu privire la închiriere;
3. Să asigure exploatarea eficientă, în regim de continuitate și de permanență a spațiilor care fac obiectul dării în administrare;
4. La proiectarea, respectiv la executarea lucrărilor de orice natură care se realizează la aceste spații precum și la recepționarea acestora să respecte prescripțiile, normativele tehnice și reglementările în vigoare;
5. Va respecta condițiile impuse de natura bunurilor (materiale cu regim special, condiții de siguranță în exploatare, protecția mediului, condiții privind folosirea și conservarea patrimoniului);
6. Va efectua la timp lucrările de întreținere și reparații;
7. Va efectua lucrări de intervenție la construcția existentă, numai cu acordul proprietarului și cu respectarea prevederilor legale;
8. Va folosi spațiile, conform instrucțiunilor de exploatare prevăzute în cartea tehnică a construcției;
9. Va suporta cotă-parte din cheltuielile aferente furnizării utilităților (apă, canal, energie electrică, energie termică, etc.);

(2) Titularul dreptului de administrare poate să posede, să folosească, să închirieze și să dispună de aceste spații în condițiile actului de administrare;

(3) Prețul minim de pornire pentru licitațiile publice organizate de către titularul dreptului de administrare nu poate fi mai mic decât tariful de bază lunar pentru închirierea de spații situate în clădirea aflată în domeniul public al Județului Vâlcea, acesta fiind stabilit prin hotărârea Consiliului Județean Vâlcea pentru anul în care se inițiază procedura de închiriere".

Art.III (1) Transmiterea și preluarea spațiului, respectiv a biroului nr.65 situat la etajul III, în imobilul „Centrul Militar Județean Vâlcea” se va face pe bază de Protocol de predare-primire încheiat între Județul Vâlcea prin Consiliul Județean Vâlcea și Centrul Județean pentru Conservarea și Promovarea Culturii Tradiționale Vâlcea, în termen de 30 de zile de la data adoptării prezentei hotărâri.

(2) Județul Vâlcea, prin Consiliul Județean Vâlcea, va fi reprezentat la încheierea Protocolului de predare-primire prevăzut la alin.(1) de o comisie constituită prin dispoziția Președintelui Consiliului Județean Vâlcea.

Art.IV Secretarul General al Județului Vâlcea va comunica, prin Serviciul Cancelarie, prezenta hotărâre, Direcției Generale Tehnice, Direcției Generale Economice, precum și Centrului Județean pentru Conservarea și Promovarea Culturii Tradiționale Vâlcea, în vederea aducerii la îndeplinire și va asigura publicarea acesteia pe site-ul Consiliului Județean Vâlcea și în Monitorul Oficial al Județului Vâlcea.

Prezenta hotărâre a fost adoptată cu respectarea prevederilor art.139 alin.(3) lit.,g”, coroborate cu cele ale art.182 alin.(4) din Ordonanța de Urgență a Guvernului privind Codul administrativ, nr.57/2019, cu modificările și completările ulterioare, cu un număr de ... voturi pentru, ... voturi împotriva și ... abțineri.

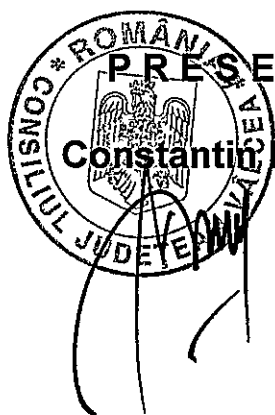

**AVIZAT PENTRU LEGALITATE
SECRETAR GENERAL
AL JUDEȚULUI,
Daniela CALIANU**

**AVIZAT,
DIRECTOR GENERAL
Bogdan-Paul LĂSTUN**

Râmnicu Vâlcea

Nr. _____ din _____ 2024

Prenume, Nume	Funcția	Semnătura	Verificat: Șef serviciu	Data
Elaborat:Emilian Neagu/1 ex.	Consilier juridic			15 februarie 2024

RELEVEU ETAJ II CENTRUL MILITAR JUDEȚEAN VALCEA

Spațiile (birourile 43-46, 58-62) care se dau în administrarea Centrului Județean pentru Conservarea și Promovarea Culturii Tradiționale Vâlcea

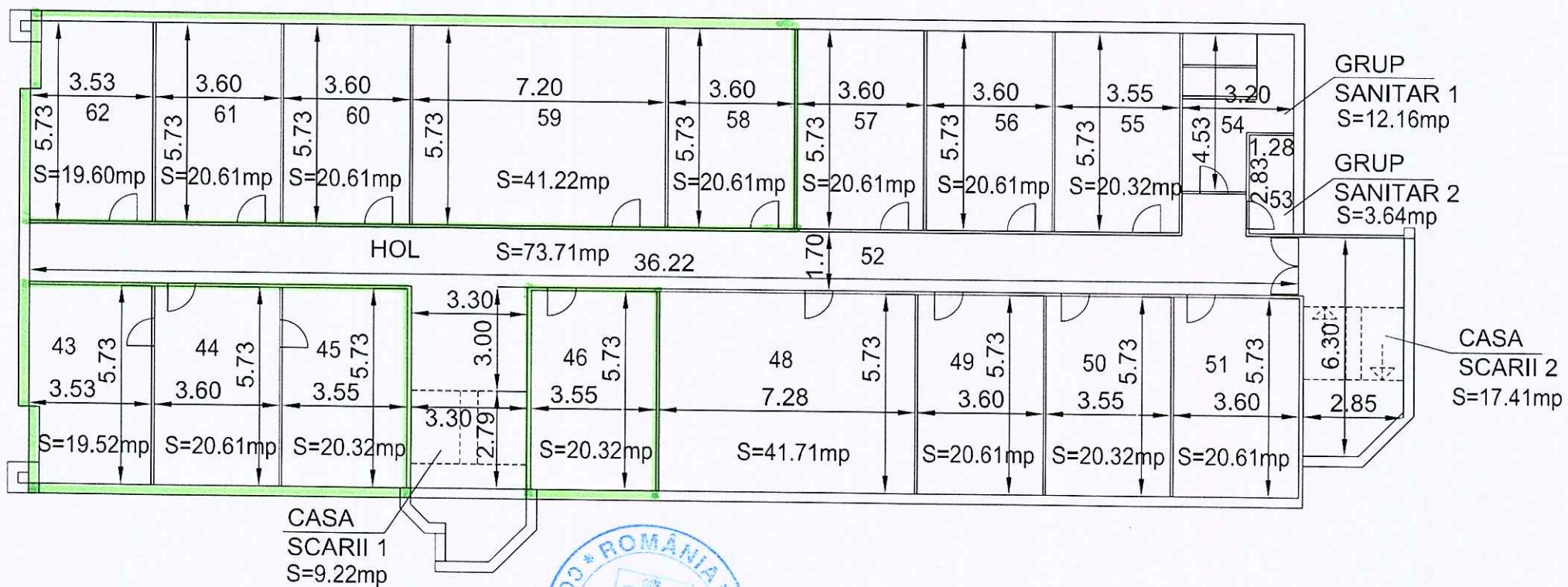

PREȘEDINTE,
Constantin RĂDULESCU

Prenume, Nume	Funcția	Semnătura	Verificat	Data
Elaborat: Monica Popescu Nr. ex: 1	Consilier	<i>[Signature]</i>	<i>[Signature]</i>	14.02.2024

RELEVEU ETAJ III CENTRUL MILITAR JUDEȚEAN VALCEA

Spațiul (biroul 65) care se dă în administrarea Centrului Județean pentru Conservarea și Promovarea Culturii Tradiționale Vâlcea

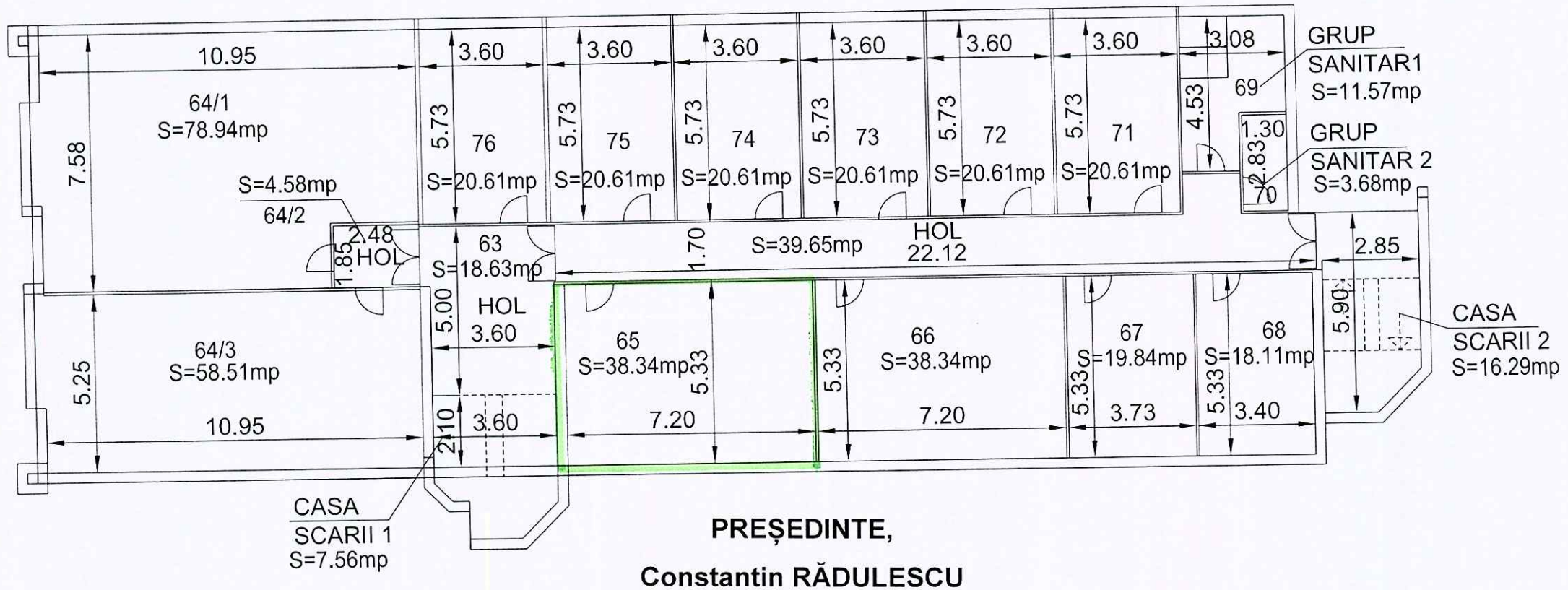

Prenume, Nume	Funcția	Semnătura	Verificat	Data
Elaborat: Monica Popescu Nr. ex: 1	Consilier	<i>[Signature]</i>	<i>[Signature]</i>	14.02.2024

PROPUNERE

privind inițierea proiectului de hotărâre referitor la modificarea și completarea Hotărârii Consiliului Județean Vâlcea nr.151 din 31 august 2018 privind darea în administrarea Centrului Județean pentru Conservarea și Promovarea Culturii Tradiționale Vâlcea, a unor spații care aparțin domeniului public al Județului Vâlcea, situate în municipiul Râmnicu Vâlcea, strada Maior V.Popescu nr.8, Județul Vâlcea

Prin Hotărârea Consiliului Județean Vâlcea nr.151 din 31 august 2018 s-a aprobat darea în administrarea Centrului Județean pentru Conservarea și Promovarea Culturii Tradiționale Vâlcea, a unor spații care aparțin domeniului public al Județului Vâlcea, situate în municipiul Râmnicu Vâlcea, strada Maior V.Popescu nr.8, Județul Vâlcea.

Cu adresa înregistrată la Consiliul Județean Vâlcea sub nr.2317 din 30.01.2024, Centrul Județean pentru Conservarea și Promovarea Culturii Tradiționale Vâlcea ne înaintează un Memoriu privind necesitatea alocării unui spațiu suplimentar, situat în strada Maior V.Popescu nr.8, aflat la etajul III, biroul 65.

Potrivit prevederilor art.108 lit.a), coroborat cu art.173 alin.(4) lit.a), din Ordonanța de urgență a Guvernului nr. 57/2019 privind Codul administrativ, consiliile județene hotărăsc ca bunurile ce aparțin domeniului public al județelor, să fie date în administrarea instituțiilor publice și regiilor autonome din subordinea unității administrativ-teritoriale care le are în proprietate.

Conform prevederilor art.868 din Codul Civil, republicat, cu modificările și completările ulterioare, dreptul de administrare aparține regiilor autonome sau, după caz, autorităților administrației publice centrale sau locale și altor instituții publice de interes național, județean ori local, iar titularul dreptului de administrare poate folosi și dispune de bunul dat în administrare în condițiile stabilite de lege și, dacă este cazul, de actul de constituire.

Având în vedere prevederile legale invocate propunem inițierea proiectului de hotărâre referitor la modificarea și completarea Hotărârii Consiliului Județean Vâlcea nr.151 din 31 august 2018 privind darea în administrarea Centrului Județean pentru Conservarea și Promovarea Culturii Tradiționale Vâlcea, a unor spații care aparțin domeniului public al Județului Vâlcea, situate în municipiul Râmnicu Vâlcea, strada Maior V.Popescu nr.8, Județul Vâlcea.



PREȘEDINTE,

Constantin RĂDULESCU

DIRECTOR GENERAL,

Ioan TAMAȘ

Prenume-Nume	Funcția	Semnătura	Verificat:	Data
Elaborat: Monica Popescu 1 ex.	Consilier			14.02.2024

REFERAT DE APROBARE

în vederea elaborării și adoptării proiectului de hotărâre privind modificarea și completarea Hotărârii Consiliului Județean Vâlcea nr.151 din 31 august 2018 privind darea în administrarea Centrului Județean pentru Conservarea și Promovarea Culturii Tradiționale Vâlcea, a unor spații care aparțin domeniului public al Județului Vâlcea, situate în municipiul Râmnicu Vâlcea, strada Maior V.Popescu nr.8, Județul Vâlcea

Prezentul referat de aprobare este elaborat în conformitate cu prevederile art. 182 alin. (4) din Ordonanța de urgență a Guvernului nr. 57/2019 privind Codul administrativ, cu modificările și completările ulterioare, ale art. 6 alin.(3) și art. 30 alin. (1) lit. c) și alin. (2) din Legea nr. 24/2000, privind normele de tehnică legislativă pentru elaborarea actelor normative, republicată, cu modificările și completările ulterioare, reprezentând instrumentul de prezentare și motivare a proiectului de hotărâre privind modificarea și completarea Hotărârii Consiliului Județean Vâlcea nr.151 din 31 august 2018 privind darea în administrarea Centrului Județean pentru Conservarea și Promovarea Culturii Tradiționale Vâlcea, a unor spații care aparțin domeniului public al Județului Vâlcea, situate în municipiul Râmnicu Vâlcea, strada Maior V.Popescu nr.8, Județul Vâlcea.

Prin Hotărârea Consiliului Județean Vâlcea nr.151 din 31 august 2018 s-a aprobat darea în administrarea Centrului Județean pentru Conservarea și Promovarea Culturii Tradiționale Vâlcea, a unor spații care aparțin domeniului public al Județului Vâlcea, situate în municipiul Râmnicu Vâlcea, strada Maior V.Popescu nr.8, Județul Vâlcea.

Cu adresa înregistrată la Consiliul Județean Vâlcea sub nr.2317 din 30.01.2024, Centrul Județean pentru Conservarea și Promovarea Culturii Tradiționale Vâlcea ne înaintează un Memoriu privind necesitatea alocării unui spațiu suplimentar, situat în strada Maior V.Popescu nr.8, aflat la etajul III, biroul 65.

Acest demers vine ca urmare a necesității alocării unui spațiu suplimentar, având în vedere activitatea Centrului, care este una complexă, laborioasă, consistentă, pliată pe obiectivele principale de elaborare și coordonare de proiecte și programe culturale privind cercetarea, conservarea, valorificarea și promovarea valorilor perene ale culturii tradiționale și patrimoniului imaterial.

Prin acest proiect de hotărâre se propune:

- aprobarea dării în administrarea Centrului Județean pentru Conservarea și Promovarea Culturii Tradiționale Vâlcea a unui spațiu în suprafață de 38,34 mp, aflat în imobilul "Centrul Militar Județean" aparținând domeniului public al Județului Vâlcea, situate în strada Maior V.Popescu nr.8, biroul nr.65, etajul III;

- modificarea și completarea art.1 și 2 din Hotărârea Consiliului Județean Vâlcea nr.151 din 31 august 2018 cu privire la condițiile de dare în administrare.

Art.1 din Hotărârea Consiliului Județean Vâlcea nr.151 din 31 august 2018 **va avea următorul cuprins:**

(1) "Se dau în administrarea Centrului Județean pentru Conservarea și Promovarea Culturii Tradiționale Vâlcea, spațiile în suprafață totală de 241,76 mp, respectiv birourile nr.43, 44, 45, 46, 58, 59, 60, 61 și 62 situate la etajul II și biroul nr.65 situat la etajul III, în imobilul "Centrul Militar Județean Vâlcea" din municipiul Râmnicu Vâlcea, strada Maior V.Popescu nr.8, care aparține domeniului public al Județului Vâlcea, ale căror date de identificare sunt prevăzute în anexa nr.1 și anexa nr.2, care fac parte integrantă din prezenta hotărâre.

(2) Anexa aprobată prin art.1 la Hotărârea Consiliului Județean Vâlcea nr.151 din 31 august 2018 se modifică și se înlocuiește cu anexele aprobate la alin.(1)."

Art.2 din Hotărârea Consiliului Județean Vâlcea nr.151 din 31 august 2018 **va avea următorul cuprins:**

Centrul Județean pentru Conservarea și Promovarea Culturii Tradiționale Vâlcea va folosi spațiile date în administrare, în următoarele condiții:

1. Să păstreze destinația inițială a acestora;
2. Să închirieze spațiile unor terțe persoane, fiind răspunzător de respectarea formalităților necesare cu privire la închiriere;
3. Să asigure exploatarea eficientă, în regim de continuitate și de permanență a spațiilor care fac obiectul dării în administrare;
4. La proiectarea, respectiv la executarea lucrărilor de orice natură care se realizează la aceste spații precum și la recepționarea acestora să respecte prescripțiile, normativele tehnice și reglementările în vigoare;
5. Va respecta condițiile impuse de natura bunurilor (materiale cu regim special, condiții de siguranță în exploatare, protecția mediului, condiții privind folosirea și conservarea patrimoniului);
6. Va efectua la timp lucrările de întreținere și reparații;
7. Va efectua lucrări de intervenție la construcția existentă, numai cu acordul proprietarului și cu respectarea prevederilor legale;
8. Va folosi spațiile, conform instrucțiunilor de exploatare prevăzute în cartea tehnică a construcției;
9. Va suporta cotă parte din cheltuielile aferente furnizării utilităților (apă, canal, energie electrică, energie termică, etc.).

(2) Titularul dreptului de administrare poate să posede, să folosească, să închirieze și să dispună de aceste spații în condițiile actului de administrare.

(3) Prețul minim de pornire pentru licitațiile publice organizate de către titularul dreptului de administrare nu poate fi mai mic decât tariful de bază lunar pentru închirierea de spații situate în clădirea aflată în domeniul public al Județului Vâlcea, el fiind stabilit prin hotărâre a Consiliului Județean pentru anul în care se inițiază procedura de închiriere.

Potrivit art.869 din Codul Civil, republicat, cu modificările și completările ulterioare, dreptul de administrare încetează prin actul de revocare emis, în condițiile legii.

De asemenea, conform prevederilor art.108 lit.a), coroborat cu art.173 alin.(4) lit.a), din Ordonanța de urgență a Guvernului nr. 57/2019 privind Codul administrativ, consiliile județene hotărăsc ca bunurile ce aparțin domeniului public al județelor, să fie date în administrarea instituțiilor publice și regiilor autonome din subordinea unității administrativ-teritoriale care le are în proprietate.

În ceea ce privește dreptul de administrare, acesta este reglementat și de dispozițiile art.867 alin.(1) și (2) din Codul Civil, republicat, cu modificările și completările ulterioare, prin care dreptul de administrare se constituie prin hotărâre a consiliului județean, care controlează modul de exercitare a acestui drept, iar potrivit art.868 alin.(1) și (2), dreptul de administrare aparține regiilor autonome sau, după caz, autorităților administrației publice centrale sau locale și altor instituții publice de interes național, județean ori local, iar titularul dreptului de administrare poate folosi și dispune de bunurile date în administrare în condițiile stabilite de lege și, dacă e cazul, de actul de constituire.

Predarea-preluarea spațiului care face obiectul dării în administrare, se va face în termen de 30 de zile de la adoptarea prezentei hotărâri, pe bază de proces verbal, încheiat între Consiliul Județean Vâlcea și Centrul Județean pentru Conservarea și Promovarea Culturii Tradiționale Vâlcea.

Față de cele menționate, propun elaborarea proiectului de hotărâre care va fi supus analizei și adoptării Consiliului Județean Vâlcea.

PREȘEDINTE,

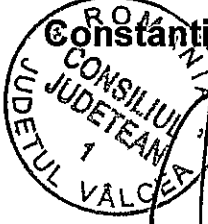
Constantin RĂDULESCU

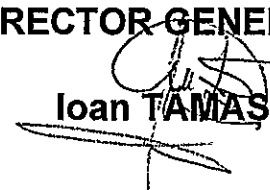

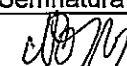
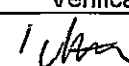
DIRECTOR GENERAL,

Ioan TAMAS

Prenume, Nume	Funcția	Semnătura	Verificat:	Data
Elaborat: Monica Popescu 1 ex.	Consilier			14.02.2024

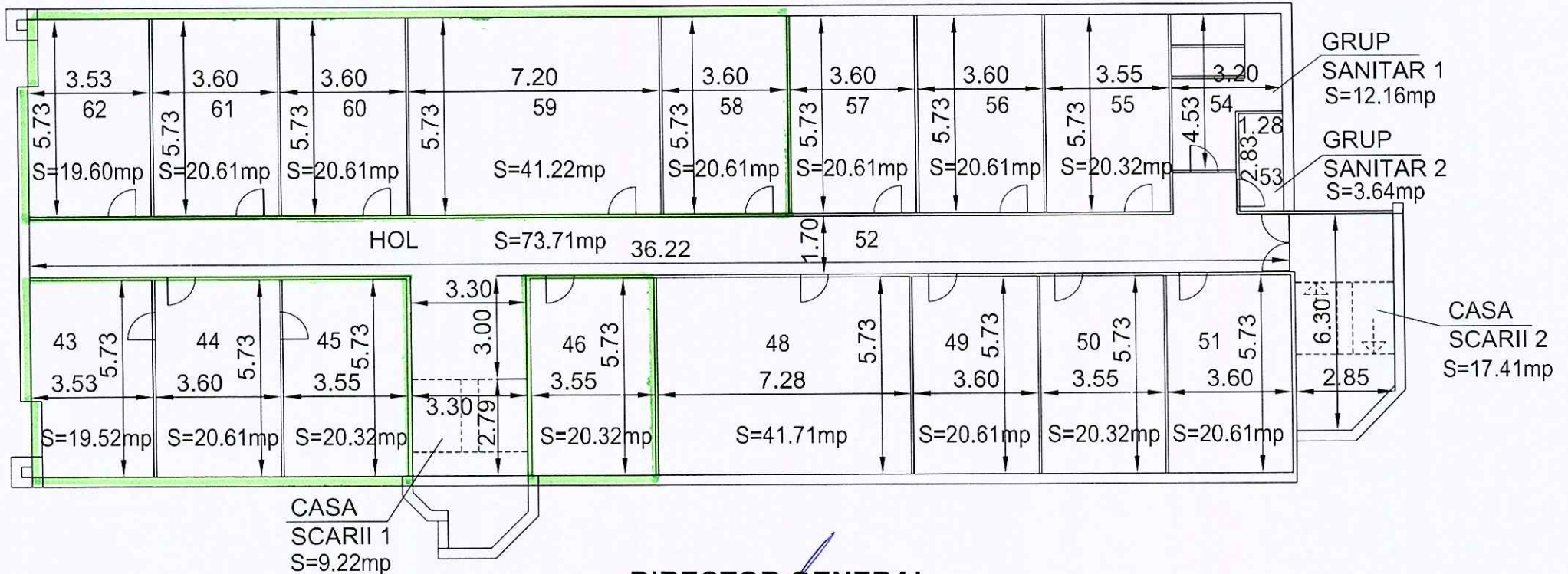
RELEVU ETAJ II CENTRUL MILITAR JUDETEAN VALCEA

Spațiile (birourile 43-46, 58-62) care se dau în administrarea Centrului Județean pentru Conservarea și Promovarea Culturii Tradiționale Vâlcea



DIRECTOR GENERAL,
Ioan TAMAȘ

Prenume, Nume	Funcția	Semnătura	Verificat	Data
Elaborat: Monica Popescu Nr. ex: 1	Consilier	<i>[Signature]</i>	<i>[Signature]</i>	14.02.2024

RELEVEU ETAJ III CENTRUL MILITAR JUDETEAN VALCEA

Spațiul (biroul 65) care se dă în administrarea Centrului Județean pentru Conservarea și Promovarea Culturii Tradiționale Vâlcea

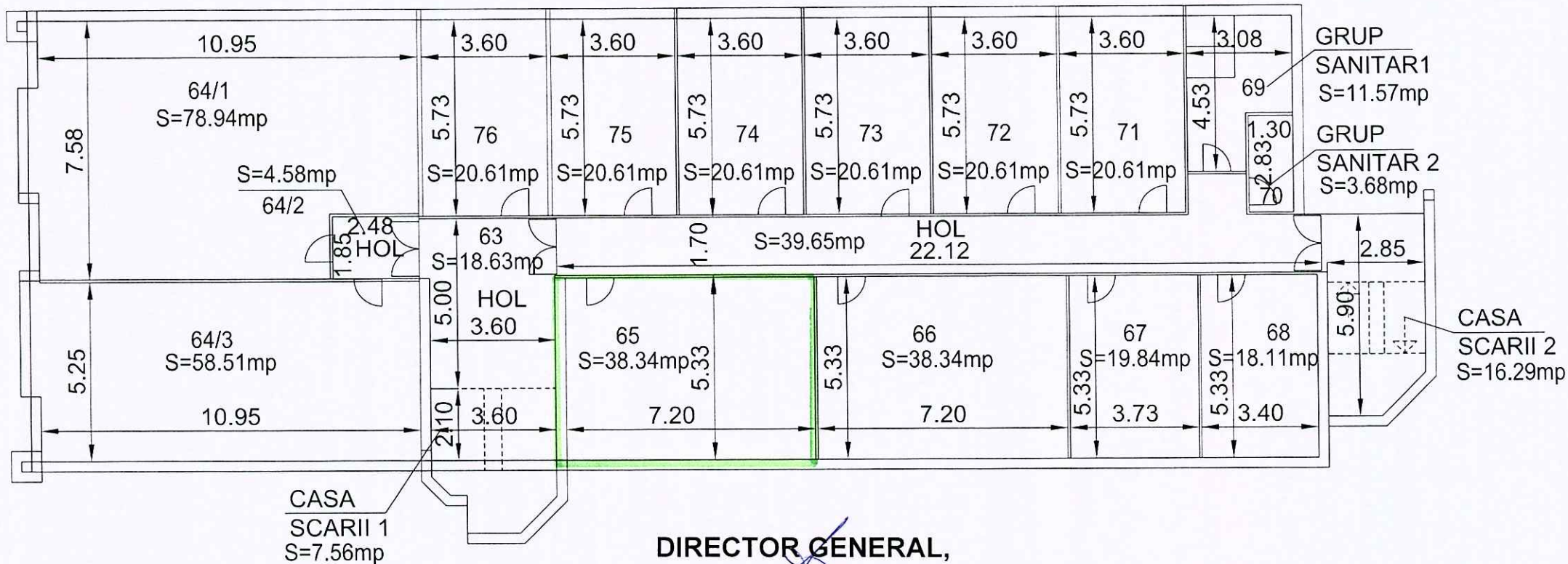

DIRECTOR GENERAL,
Ioan TAMAIȘ

Prenume, Nume	Funcția	Semnătura	Verificat	Data
Elaborat: Monica Popescu Nr. ex: 1	Consilier			14.02.2024

RAPORT DE SPECIALITATE

la proiectul de hotărâre privind modificarea și completarea Hotărârii Consiliului Județean Vâlcea nr.151 din 31 august 2018 privind darea în administrarea Centrului Județean pentru Conservarea și Promovarea Culturii Tradiționale Vâlcea, a unor spații care aparțin domeniului public al Județului Vâlcea, situate în municipiul Râmnicu Vâlcea, strada Maior V.Popescu nr.8, Județul Vâlcea

Prin adresa nr. 3977 din 16 februarie 2024, se înaintează proiectul de hotărâre privind modificarea și completarea Hotărârii Consiliului Județean Vâlcea nr.151 din 31 august 2018 privind darea în administrarea Centrului Județean pentru Conservarea și Promovarea Culturii Tradiționale Vâlcea, a unor spații care aparțin domeniului public al Județului Vâlcea, situate în municipiul Râmnicu Vâlcea, strada Maior V.Popescu nr.8, Județul Vâlcea, înregistrat sub nr. 3976 din 16 februarie 2024, însoțit de propunerea nr. 3974 din 16 februarie 2024 și referatul de aprobare nr. 3975 din 16 februarie 2024, pentru ca în conformitate cu prevederile art. 136 alin.3 lit. a) din Ordonanța de urgență a Guvernului nr. 57/2019 privind Codul administrativ, cu modificările și completările ulterioare, să fie întocmit raportul de specialitate.

Având în vedere documentele menționate mai sus apreciem că elaborarea proiectului de hotărâre privind modificarea și completarea anexei la Hotărârea Consiliului Județean Vâlcea nr. 151 din 31 august 2018, privind darea în administrarea Centrului Județean pentru Conservarea și Promovarea Culturii Tradiționale Vâlcea, a unor spații care aparțin domeniului public al Județului Vâlcea, situate în municipiul Râmnicu Vâlcea, strada Maior V.Popescu nr.8, Județul Vâlcea, **se întemeiază pe următoarele considerente:**

Prin Hotărârea Consiliului Județean Vâlcea nr. 151 din 31 august 2018 s-a aprobat darea în administrarea Centrului Județean pentru Conservarea și Promovarea Culturii Tradiționale Vâlcea, a unor spații care aparțin domeniului public al Județului Vâlcea, situate în municipiul Râmnicu Vâlcea, strada Maior V.Popescu nr.8, Județul Vâlcea.

Cu adresa înregistrată la Consiliul Județean Vâlcea sub nr.2317 din 30.01.2024, Centrul Județean pentru Conservarea și Promovarea Culturii Tradiționale Vâlcea ne înaintează un Memoriu privind necesitatea alocării unui spațiu suplimentar, situat în strada Maior V.Popescu nr.8, aflat la etajul III, biroul 65.

Acest demers vine ca urmare a necesității alocării unui spațiu suplimentar, având în vedere activitatea Centrului, care este una complexă, laborioasă, consistentă, pliată pe obiectivele principale de elaborare și coordonare de proiecte

și programe culturale privind cercetarea, conservarea, valorificarea și promovarea valorilor perene ale culturii tradiționale și patrimoniului imaterial.

Prin acest proiect de hotărâre se propune:

- aprobarea dării în administrarea Centrului Județean pentru Conservarea și Promovarea Culturii Tradiționale Vâlcea a unui spațiu în suprafață de 38,34 mp, aflat în imobilul "Centrul Militar Județean" aparținând domeniului public al Județului Vâlcea, situate în strada Maior V.Popescu nr.8, biroul nr.65, etajul III;

- modificarea și completarea art.1 și 2 din Hotărârea Consiliului Județean Vâlcea nr.151 din 31 august 2018 cu privire la condițiile de dare în administrare.

Art.1 din Hotărârea Consiliului Județean Vâlcea nr.151 din 31 august 2018 **va avea următorul cuprins:**

(1)"Se dau în administrarea Centrului Județean pentru Conservarea și Promovarea Culturii Tradiționale Vâlcea, spațiile în suprafață totală de 241,76 mp, respectiv birourile nr.43, 44, 45, 46, 58, 59, 60, 61 și 62 situate la etajul II și biroul nr.65 situat la etajul III, în imobilul "Centrul Militar Județean Vâlcea" din municipiul Râmnicu Vâlcea, strada Maior V.Popescu nr.8, care aparține domeniului public al Județului Vâlcea, ale căror date de identificare sunt prevăzute în anexa nr.1 și anexa nr.2, care fac parte integrantă din prezenta hotărâre.

(2)Anexa aprobată prin art.1 la Hotărârea Consiliului Județean Vâlcea nr.151 din 31 august 2018 se modifică și se înlocuiește cu anexele aprobate la alin.(1)."

Art.2 din Hotărârea Consiliului Județean Vâlcea nr.151 din 31 august 2018 **va avea următorul cuprins:**

(1) Centrul Județean pentru Conservarea și Promovarea Culturii Tradiționale Vâlcea va folosi spațiile date în administrare, în următoarele condiții:

1. Să păstreze destinația inițială a acestora;
2. Să închirieze spațiile unor terțe persoane, fiind răspunzător de respectarea formalităților necesare cu privire la închiriere;
3. Să asigure exploatarea eficientă, în regim de continuitate și de permanență a spațiilor care fac obiectul dării în administrare;
4. La proiectarea, respectiv la executarea lucrărilor de orice natură care se realizează la aceste spații precum și la recepționarea acestora să respecte prescripțiile, normativele tehnice și reglementările în vigoare;
5. Va respecta condițiile impuse de natura bunurilor (materiale cu regim special, condiții de siguranță în exploatare, protecția mediului, condiții privind folosirea și conservarea patrimoniului);
6. Va efectua la timp lucrările de întreținere și reparații;
7. Va efectua lucrări de intervenție la construcția existentă, numai cu acordul proprietarului și cu respectarea prevederilor legale;
8. Va folosi spațiile, conform instrucțiunilor de exploatare prevăzute în cartea tehnică a construcției;
9. Va suporta cotă parte din cheltuielile aferente furnizării utilităților (apă, canal, energie electrică, energie termică, etc.)"

(2) Titularul dreptului de administrare poate să posede, să folosească, să închirieze și să dispună de aceste spații în condițiile actului de administrare.

(3) Prețul minim de pornire pentru licitațiile publice organizate de către titularul dreptului de administrare nu poate fi mai mic decât tariful de bază lunar pentru închirierea de spații situate în clădirea aflată în domeniul public al Județului Vâlcea, el fiind stabilit prin hotărâre a Consiliului Județean pentru anul în care se inițiază procedura de închiriere.

Potrivit art.869 din Codul Civil, republicat, cu modificările și completările ulterioare, dreptul de administrare încetează prin actul de revocare emis, în condițiile legii.

De asemenea, conform prevederilor art.108 lit.a), coroborat cu art.173 alin.(4) lit.a), din Ordonanța de urgență a Guvernului nr. 57/2019 privind Codul administrativ, consiliile județene hotărăsc ca bunurile ce aparțin domeniului public al județelor, să fie date în administrarea instituțiilor publice și regiilor autonome din subordinea unității administrativ-teritoriale care le are în proprietate.

În ceea ce privește dreptul de administrare, acesta este reglementat și de dispozițiile art.867 alin.(1) și (2) din Codul Civil, republicat, cu modificările și completările ulterioare, prin care dreptul de administrare se constituie prin hotărâre a consiliului județean, care controlează modul de exercitare a acestui drept, iar potrivit art.868 alin.(1) și (2), dreptul de administrare aparține regiilor autonome sau, după caz, autorităților administrației publice centrale sau locale și altor instituții publice de interes național, județean ori local, iar titularul dreptului de administrare poate folosi și dispune de bunurile date în administrare în condițiile stabilite de lege și, dacă e cazul, de actul de constituire.

Având în vedere prevederile legale menționate propunem analizarea și adoptarea proiectului de hotărâre în forma prezentată.

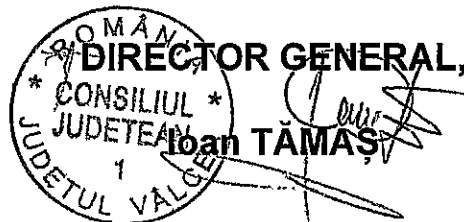

Prenume, Nume	Funcția	Semnătura	Verificat	Data
Elaborat: Monica Popescu 1 ex.	Consilier			14.02.2024

CONSILIUL JUDEȚEAN VÂLCEA
SECRETAR GENERAL AL JUDEȚULUI
Nr. 3977 din 16 februarie 2024

PREȘEDINTE,

Constantin RĂDULESCU

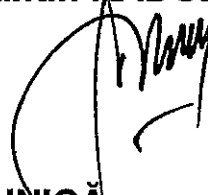

DIRECȚIA GENERALĂ TEHNICĂ

În conformitate cu prevederile art.182 alin.(4) coroborate cu ale art.136 alin.(3) lit.a), alin.(4), alin.(5), alin.(10) din Ordonanța de Urgență a Guvernului nr. 57/2019 privind Codul administrativ;

Văzând Proiectul de hotărâre privind modificarea și completarea Hotărârii Consiliului Județean Vâlcea nr.151 din 31 august 2018 privind darea în administrarea Centrului Județean pentru Conservarea și Promovarea Culturii Tradiționale Vâlcea, a unor spații care aparțin domeniului public al Județului Vâlcea, situate în municipiul Râmnicu Vâlcea, strada Maior V. Popescu nr.8, județul Vâlcea, înregistrat sub nr. 3976 din 16 februarie 2024, însoțit de Referatul de aprobare al acestuia și de celelalte instrumente de prezentare;

Vă transmit documentația mai sus menționată, cu precizarea că în termen de o zi de la data comunicării acesteia să analizați și să întocmiți raportul de specialitate, cu obligația de a fi înregistrat la Registratura Generală, care îl va transmite, spre centralizare, Secretarului General al Județului Vâlcea, de îndată.

SECRETAR GENERAL AL JUDEȚULUI,



Daniela CALIANU



**CONSILIUL JUDEȚEAN VÂLCEA
CENTRUL JUDEȚEAN PENTRU CONSERVAREA ȘI
PROMOVAREA CULTURII TRADIȚIONALE VÂLCEA**

Str. Maior V. Popescu nr. 8, 240151 Râmnicu Vâlcea

CF 2541258 Tel/fax: 0350/407497; 0350/407498

e-mail: culturatradiționalav1@yahoo.com

www.tradițiivalcene.ro

Nr. 175/29.01.2024

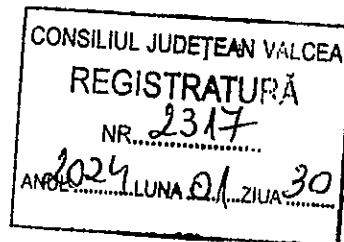

Către,

Consiliul Județean Vâlcea

Prin prezenta, vă înaintăm Memoriul cu nr. 173/29.01.2024, privind necesitatea alocării unui spațiu suplimentar pentru Centrul Județean pentru Conservarea și Promovarea Culturii Tradiționale Vâlcea.

Manager
Prof. Alin Popescu
2
★ Consiliul ★
Județean

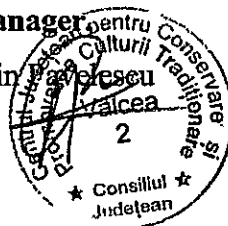



**CONSILIUL JUDEȚEAN VÂLCEA
CENTRUL JUDEȚEAN PENTRU CONSERVAREA ȘI
PROMOVAREA CULTURII TRADIȚIONALE VÂLCEA**

Str. Maior V. Popescu nr. 8, 240151 Râmnicu Vâlcea

CF 2541258 Tel/fax: 0350/407497; 0350/407498

e-mail: culturatradiționalavl@yahoo.com

www.tradițiiivalcene.ro

Nr. 173/29.01.2024



Memoriu

privind necesitatea alocării unui spațiu suplimentar pentru
CJCPCT Vâlcea

Activitatea CJCPCT Vâlcea este una complexă, laborioasă, consistentă, pliată pe obiectivele principale de elaborare și coordonare de proiecte și programe culturale privind cercetarea, conservarea, valorificarea și promovarea valorilor perene ale culturii tradiționale și patrimoniului imaterial; educația permanentă și stimularea creativității și creației artistice sub toate formele sale: literară, plastică, dramatică, coregrafică, interpretativă; arta spectacolului folcloric; coordonarea metodologică și științifică a așezămintelor de cultură de pe raza județului Vâlcea; dezvoltarea activității editoriale de profil prin Editura « Patrimoniu », biblioteca de specialitate și arhiva documentară, acestea din urmă tezurizând un fond valoros de informație culturală: mii de cărți și publicații de specialitate, dosare de arhivă culturală, seturi informative, exponate documentare și artistice, partituri muzicale, imagini, discuri, casete, CD-uri etc.

Drept urmare, vă solicităm sprijinul prin alocarea unei camere la etajul III al sediului nostru din Rm. Vâlcea, str. Maior V. Popescu nr. 8.

Manager,

Prof. Alin Pavelăscu



R O M Ȃ N I A
CONSILIUL JUDEȚEAN VĂLCEA

H O T Ă R Ă R E

**privind darea în administrarea Centrului Județean pentru
Conservarea și Promovarea Culturii Tradiționale Vâlcea, a unor spații
care aparțin domeniului public al județului Vâlcea, situate în municipiul
Râmnicu Vâlcea, strada Maior V.Popescu, nr.8, Județul Vâlcea**

Consiliul Județean Vâlcea, întrunit în ședința ordinară din data de 31 august 2018, la care participă un număr de 33 consilieri județeni, din totalul de 33 consilieri în funcție;

Având în vedere Expunerea de motive a Președintelui Consiliului Județean Vâlcea, înregistrată la nr.9348 din 09 iulie 2018;

Luând în considerare Raportul de specialitate al Direcției Tehnice, înregistrat la nr.9349 din 09 iulie 2018, precum și avizele comisiilor de specialitate;

Văzând adresele Centrului Județean pentru Conservarea și Promovarea Culturii Tradiționale Vâlcea, înregistrate la Consiliul Județean Vâlcea sub nr.7717 și nr.7718 din 07 iunie 2018;

În conformitate cu prevederile art.123, alin.(1) din Legea administrației publice locale nr.215/2001, republicată, cu modificările și completările ulterioare și ale art.867 alin.(1) și alin.(2) și art.868 alin.(1) și alin.(2) din Codul Civil;

În temeiul prevederilor art.97, alin.(1) din Legea administrației publice locale nr.215/2001, republicată, cu modificările și completările ulterioare;

HOTĂRĂȘTE:

Art.1 Se dau în administrarea Centrului Județean pentru Conservarea și Promovarea Culturii Tradiționale Vâlcea, spațiile în suprafață totală de 203,42 mp, respectiv birourile nr.43, 44, 45, 46, 58, 59, 60, 61 și 62 situate la etajul II, în imobilul „ Centrul Militar Județean Vâlcea„ din municipiul Râmnicu Vâlcea, strada Maior V. Popescu, nr.8, care aparține domeniului public al Județului Vâlcea, ale căror date de identificare sunt prevăzute în anexa, care face parte integrantă din prezenta hotărâre.

Art.2.(1) Centrul Județean pentru Conservarea și Promovarea Culturii Tradiționale Vâlcea va folosi spațiile date în administrare, în următoarele condiții:

1. Să păstreze destinația inițială a acestora;
2. Să nu închirieze spațiile unor terțe persoane;

3. Să asigure exploatarea eficientă, în regim de continuitate și de permanență a spațiilor care fac obiectul dării în administrare;
4. La proiectarea, respectiv la executarea lucrărilor de orice natură care se realizează la aceste spații precum și la recepționarea acestora să respecte prescripțiile, normativele tehnice și reglementările în vigoare;
5. Va respecta condițiile impuse de natura bunurilor (materiale cu regim special, condiții de siguranță în exploatare, protecția mediului, condiții privind folosirea și conservarea patrimoniului);
6. Va efectua la timp lucrările de întreținere și reparații;
7. Va efectua lucrări de intervenție la construcția existentă, numai cu acordul proprietarului și cu respectarea prevederilor legale;
8. Va folosi spațiile, conform instrucțiunilor de exploatare prevăzute în cartea tehnică a construcției;
9. Va suporta cotă parte din cheltuielile aferente furnizării utilităților (apă, canal, energie electrică, energie termică, etc.

(2) Titularul dreptului de administrare poate să posede, să folosească și să dispună de aceste spații în condițiile actului de transmitere în administrare.

Art.3.(1) Dreptul de administrare încetează odată cu încetarea dreptului de proprietate publică sau prin actul de revocare care poate fi adoptat de Consiliul Județean Vâlcea, în următoarele situații:

1. Când titularul dreptului de administrare nu respectă una dintre condițiile impuse prin actul de transmitere;
2. Dispariția dintr-o cauză de forță majoră a bunurilor date în administrare;
3. Renunțarea administratorului la bunurile date în administrare;
4. În cazul în care interesul național sau local o impune;
5. Alte cauze de încetare a dării în administrare, fără a aduce atingere cauzelor și condițiilor reglementate de lege.

(2) La data încetării folosirii bunurilor, administratorul este obligat să le restituie în deplină proprietate, libere de orice sarcini, inclusiv investițiile realizate ulterior, precum și toate documentațiile tehnice referitoare la acestea. Administratorul este răspunzător de eventualele daune produse prin nerespectarea obligațiilor prevăzute în prezentul act de transmitere.

Art.4 Apărarea în justiție a dreptului de administrare revine titularului dreptului de proprietate.

Art.5 Transmiterea și preluarea spațiilor se face prin protocol, încheiat între Consiliul Județean Vâlcea și Centrul Județean pentru Conservarea și Promovarea Culturii Tradiționale Vâlcea, în termen de 30 de zile de la data adoptării prezentei hotărâri.

Art.6 Secretarul Județului Vâlcea va comunica, prin Compartimentul Cancelarie, prezenta hotărâre, Direcției Tehnice, Direcției Generale Economice, precum și Centrului Județean pentru Conservarea și Promovarea Culturii Tradiționale Județean Vâlcea, în vederea aducerii la îndeplinire a prevederilor ei și va asigura publicarea acesteia pe site-ul Consiliului Județean Vâlcea și în Monitorul Oficial al Județului Vâlcea.

Prezenta hotărâre a fost adoptată cu respectarea prevederilor art.45 alin.(3), coroborate cu cele ale art.98 din Legea administrației publice locale nr.215/2001, republicată, cu modificările și completările ulterioare, cu un număr de 33 voturi pentru, 0 voturi împotriva și 0 abțineri.

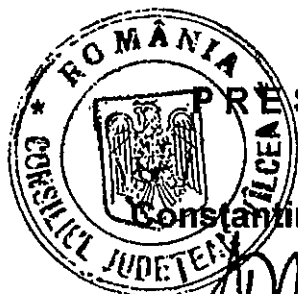

PREȘEDINTE,

Constantin RĂDULESCU

**CONTRASEMNEAZĂ
SECRETAR AL JUDEȚULUI**

cu delegație

Daniela CALIANU

**Râmnicu Vâlcea,
Nr. 151 din 31 august 2018**

Prenume, Nume	Funcția	Semnătura	Verificat Serviciu	Șef	Data
Întocmit: Popescu/1ex.	Carmen Consilier Juridic				31 august 2018

RELEVEU ETAJ II CENTRUL MILITAR JUDEȚEAN VÂLCEA

Spații care se dau în administrarea Centrului Județean pentru Conservarea și Promovarea Culturii Tradiționale Vâlcea

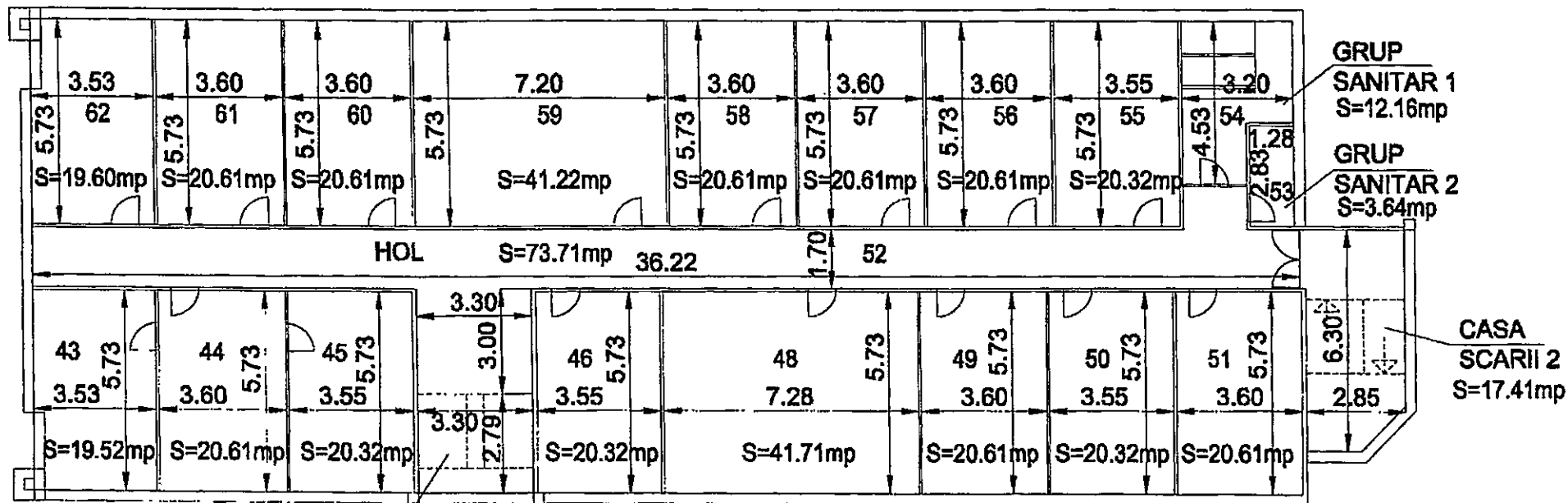

ROMANIA
REȘEDINȚA
CONSILIUL JUDEȚEAN VÂLCEA
Constantin RADULESCU

Prenume, Nume	Funcția	Semnătura	Verificat: Șef Serviciu	Data
Întocmit: Monica Popescu Nr. ex. 2	Consilier	<i>[Signature]</i>	Liviu Constantinescu <i>[Signature]</i>	05.07.2018